

ALLIANT ENGINEERING, INC.

733 S Marquette Ave #700, Minneapolis, MN 55402

Intersection: Thompson Avenue & TH 52 E Ramp
 Date: 9/19/2024
 Duration: 0500-2300

Site Code: 441
 Ref Pt: N/A
 Page No: 1 of 5

All Vehicles (Cars & Trucks) Printed

Start Time	TH 52 E Ramp Southbound						Thompson Avenue Westbound						TH 52 E Ramp Northbound						Thompson Avenue Eastbound						Int. Veh. Total	Int. Ped/ Bike Total
	U-Turn	Left	Thru	Right	App. Total	Peds/ Bikes	U-Turn	Left	Thru	Right	App. Total	Peds/ Bikes	U-Turn	Left	Thru	Right	App. Total	Peds/ Bikes	U-Turn	Left	Thru	Right	App. Total	Peds/ Bikes		
6:00	--	--	--	--	0	--	--	--	15	9	24	--	--	3	15	1	19	--	--	15	5	--	20	--	63	--
6:15	--	--	--	--	0	--	--	--	18	23	41	--	--	3	30	7	40	--	--	18	11	--	29	--	110	--
6:30	--	--	--	--	0	--	--	--	26	24	50	--	--	8	33	3	44	--	--	21	10	--	31	--	125	--
6:45	--	--	--	--	0	--	--	--	22	21	43	--	--	7	28	10	45	--	--	23	17	--	40	--	128	--
Hour Total	--	--	--	--	--	--	--	--	81	77	158	--	--	21	106	21	148	--	--	77	43	--	120	--	426	--
7:00	--	--	--	--	0	--	--	--	40	33	73	--	--	5	32	9	46	--	--	23	20	--	43	--	162	--
7:15	--	--	--	--	0	--	--	--	38	34	72	--	--	13	32	8	53	1	--	32	21	--	53	--	178	1
7:30	--	--	--	--	0	--	--	--	53	35	88	--	--	14	48	14	76	--	--	29	39	--	68	--	232	--
7:45	--	--	--	--	0	--	--	--	54	25	79	--	--	15	26	12	53	--	--	29	30	--	59	--	191	--
Hour Total	--	--	--	--	--	--	--	--	185	127	312	--	--	47	138	43	228	1	--	113	110	--	223	--	763	1
8:00	--	--	--	--	0	2	--	--	36	31	67	--	--	15	26	11	52	--	--	17	17	--	34	--	153	2
8:15	--	--	--	--	0	--	--	--	44	25	69	--	--	8	45	3	56	--	--	24	24	--	48	--	173	--
8:30	--	--	--	--	0	--	--	--	42	23	65	--	--	19	36	6	61	--	--	24	18	--	42	--	168	--
8:45	--	--	--	--	0	--	--	--	32	16	48	--	--	11	29	10	50	--	--	22	17	--	39	--	137	--
Hour Total	--	--	--	--	--	2	--	--	154	95	249	--	--	53	136	30	219	--	--	87	76	--	163	--	631	2
9:00	--	--	--	--	0	--	--	--	29	11	40	--	--	13	35	9	57	--	--	29	15	--	44	--	141	--
9:15	--	--	--	--	0	--	--	--	29	11	40	--	--	9	27	10	46	--	--	20	28	--	48	--	134	--
9:30	--	--	--	--	0	--	--	--	28	11	39	--	--	13	34	7	54	--	--	21	20	--	41	--	134	--
9:45	--	--	--	--	0	--	--	--	41	8	49	--	--	16	28	6	50	--	--	26	22	--	48	--	147	--
Hour Total	--	--	--	--	--	--	--	--	127	41	168	--	--	51	124	32	207	--	--	96	85	--	181	--	556	--
10:00	--	--	--	--	0	1	--	--	22	10	32	--	--	15	34	4	53	--	--	18	24	--	42	--	127	1
10:15	--	--	--	--	0	1	--	--	26	10	36	--	--	7	25	9	41	1	--	27	17	--	44	--	121	2
10:30	--	--	--	--	0	--	--	--	27	9	36	--	--	13	34	7	54	--	--	35	17	--	52	--	142	--
10:45	--	--	--	--	0	--	--	--	35	13	48	--	--	8	37	11	56	--	--	24	21	--	45	--	149	--
Hour Total	--	--	--	--	--	2	--	--	110	42	152	--	--	43	130	31	204	1	--	104	79	--	183	--	539	3
11:00	--	--	--	--	0	--	--	--	30	9	39	--	--	10	31	7	48	--	--	36	27	--	63	--	150	--
11:15	--	--	--	--	0	--	--	--	25	13	38	--	--	11	34	15	60	--	--	28	23	--	51	--	149	--
11:30	--	--	--	--	0	--	--	--	33	14	47	--	--	14	34	13	61	--	--	37	29	--	66	--	174	--
11:45	--	--	--	--	0	--	--	--	38	5	43	--	--	17	39	16	72	--	--	35	37	--	72	--	187	--
Hour Total	--	--	--	--	--	--	--	--	126	41	167	--	--	52	138	51	241	--	--	136	116	--	252	--	660	--
12:00	--	--	--	--	0	--	--	--	34	12	46	--	--	21	37	16	74	--	--	43	31	--	74	--	194	--
12:15	--	--	--	--	0	--	--	--	22	9	31	--	--	10	45	9	64	--	--	22	32	--	54	--	149	--
12:30	--	--	--	--	0	1	--	--	37	17	54	--	--	9	51	19	79	1	--	36	28	--	64	--	197	2
12:45	--	--	--	--	0	--	--	--	40	8	48	--	--	12	36	11	59	--	--	36	35	--	71	--	178	--
Hour Total	--	--	--	--	--	1	--	--	133	46	179	--	--	52	169	55	276	1	--	137	126	--	263	--	718	2
13:00	--	--	--	--	0	--	--	--	24	11	35	--	--	10	48	9	67	--	--	34	16	--	50	--	152	--
13:15	--	--	--	--	0	--	--	--	20	10	30	1	--	15	53	13	81	--	--	29	32	--	61	--	172	1
13:30	--	--	--	--	0	--	--	--	23	13	36	--	--	11	42	18	71	--	--	19	21	--	40	--	147	--
13:45	--	--	--	--	0	--	--	--	33	4	37	--	--	17	43	10	70	--	--	33	33	--	66	--	173	--
Hour Total	--	--	--	--	--	--	--	--	100	38	138	1	--	53	186	50	289	--	--	115	102	--	217	--	644	1
14:00	--	--	--	--	0	1	--	--	37	10	47	--	--	12	42	17	71	--	--	29	45	--	74	--	192	1
14:15	--	--	--	--	0	--	--	--	45	11	56	--	--	13	50	20	83	--	--	40	46	--	86	--	225	--
14:30	--	--	--	--	0	--	--	--	43	19	62	--	--	9	56	21	86	--	--	35	39	--	74	--	222	--
14:45	--	--	--	--	0	--	--	--	49	11	60	--	--	15	50	15	80	1	--	23	50	--	73	--	213	1
Hour Total	--	--	--	--	--	1	--	--	174	51	225	--	--	49	198	73	320	1	--	127	180	--	307	--	852	2
15:00	--	--	--	--	0	--	--	--	44	11	55	--	--	17	61	30	108	1	--	35	41	--	76	--	239	1
15:15	--	--	--	--	0	--	--	--	37	14	51	--	--	12	42	17	71	1	--	33	47	--	80	--	202	1
15:30	--	--	--	--	0	1	--	--	35	21	56	--	--	19	42	20	81	--	--	44	58	--	102	--	239	1
15:45	--	--	--	--	0	--	--	--	40	16	56	--	--	16	58	28	102	--	--	33	49	--	82	--	240	--
Hour Total	--	--	--	--	--	1	--	--	156	62	218	--	--	64	203	95	362	2	--	145	195	--	340	--	920	3
16:00	--	--	--	--	0	--	--	--	27	11	38	--	--	19	59	19	97	--	--	40	49	--	89	--	224	--
16:15	--	--	--	--	0	--	--	--	45	20	65	--	--	21	51	15	87	--	--	45	53	--	98	--	250	--
16:30	--	--	--	--	0	--	--	--	47	18	65	--	--	11	52	31	94	--	--	35	43	--	78	--	237	--
16:45	--	--	--	--	0	--	--	--	29	12	41	--	--	14	53	32	99	--	--	40	56	--	96	--	236	--
Hour Total	--	--	--	--	--	--	--	--	148	61	209	--	--	65	215	97	377	--	--	160	201	--	361	--	947	--
17:00	--	--	--	--	0	--	--	--	32	16	48	--	--	17	60	26	103	--	--	48	50	--	98	--	249	--
17:15	--	--	--	--	0	--	--	--	37	11	48	--	--	11	59	21	91	--	--	27	43	--	70	--	209	--
17:30	--	--	--	--	0	--	--	--	26	15	41	--	--	14	49	14	77	--	--	32	51	--	83	--	201	--
17:45	--	--	--	--	0	--	--	--	33	11	44	--	--	5	46	22	73	--	--	32	35	--	67	--	184	--
Hour Total	--	--	--	--	--	--	--	--	128	53	181	--	--	47	214	83	344	--	--	139	179	--	318	--	843	--
18:00	--	--	--	--	0	--	--	--	34	7	41	--	--	6	55	17	78	--	--	40	33	--	73	--	192	--
18:15	--	--	--	--	0	--	--	--	22	5	27	--	--	10	46	14	70	--	--	21	38	--	59	--	156	--
18:30	--	--	--	--	0	--	--	--	18	19	37	--	--	14	52	14	80	--	--	37	33	--	70	--	187	--
18:45	--	--	--	--	0	--	--	--	21	12	33	--	--	11	59	8	78	--	--	21	42	--	63	--	174	--
Hour Total	--	--	--	--	--	--	--	--	95	43	138	--	--	41	212	53	306	--	--	119	146	--	265	--	709	--
Grand Total	--	--	--	--	0	7	--	--	1717	777	2494	1	--	638	2169	714	3521	6	--	1555	1638	--	3193	--	9208	14
% of App. % of Total	0.0%	0.0%	0.0%	0.0%	0.0%	50.0%	0.0%	0.0%	68.8%	31.2%	27.1%	7.1%	0.0%	18.1%	61.6%	20.3%	38.2%	42.9%	0.0%	48.7%	51.3%	0.0%	34.7%	0.0%		
Cars % of Movement	--	--	--	--	0	4	--	--	1686	766	2452	--	--	626	2114	706	3446	6	--	1494	1607	--	3101	--	8999	10
Trucks % of Movement	0.0%	0.0%	0.0%	0.0%	0.0%	40.0%	0.0%	0.0%	98.2%	98.6%	98.3%															

ALLIANT ENGINEERING, INC.

733 S Marquette Ave #700, Minneapolis, MN 55402

Intersection: Thompson Avenue & TH 52 E Ramp
 Date: 9/19/2024
 Duration: 0500-2300

Site Code: 441
 Ref Pt: N/A
 Page No: 3 of 5

All Vehicles (Cars & Trucks) Printed

Start Time	TH 52 E Ramp Southbound						Thompson Avenue Westbound						TH 52 E Ramp Northbound						Thompson Avenue Eastbound						Int. Veh. Total	Int. Ped/Bike Total
	U-Turn	Left	Thru	Right	App. Total	Peds/Bikes	U-Turn	Left	Thru	Right	App. Total	Peds/Bikes	U-Turn	Left	Thru	Right	App. Total	Peds/Bikes	U-Turn	Left	Thru	Right	App. Total	Peds/Bikes		
7:00	--	--	--	--	0	--	--	--	40	33	73	--	--	5	32	9	46	--	--	23	20	--	43	--	162	--
7:15	--	--	--	--	0	--	--	--	38	34	72	--	--	13	32	8	53	1	--	32	21	--	53	--	178	1
7:30	--	--	--	--	0	--	--	--	53	35	88	--	--	14	48	14	76	--	--	29	39	--	68	--	232	--
7:45	--	--	--	--	0	--	--	--	54	25	79	--	--	15	26	12	53	--	--	29	30	--	59	--	191	--
Hour Total	--	--	--	--	--	--	--	--	185	127	312	--	--	47	138	43	228	1	--	113	110	--	223	--	763	1
% of App.	0.0%	0.0%	0.0%	0.0%	0.0%	0.0%	0.0%	0.0%	59.3%	40.7%		0.0%	0.0%	20.6%	60.5%	18.9%		0.0%	0.0%	50.7%	49.3%	0.0%				
% of Total	0.0%	0.0%	0.0%	0.0%	0.0%	0.0%	0.0%	0.0%	24.2%	16.6%	40.9%	0.0%	0.0%	6.2%	18.1%	5.6%	29.9%	100.0%	0.0%	14.8%	14.4%	0.0%	29.2%	0.0%		
Cars Total	--	--	--	--	0	--	--	--	184	126	310	--	--	45	133	43	221	1	--	109	105	--	214	--	745	1
Cars % of Movement	0.0%	0.0%	0.0%	0.0%	0.0%	0.0%	0.0%	0.0%	99.5%	99.2%	99.4%	0.0%	0.0%	95.7%	96.4%	100%	96.9%	100.0%	0.0%	96.5%	95.5%	0.0%	96.0%	0.0%	97.6%	
Trucks Total	--	--	--	--	0	--	--	--	1	1	2	--	--	2	5	--	7	--	--	4	5	--	9	--	18	--
Trucks % of Movement	0.0%	0.0%	0.0%	0.0%	0.0%	--	0.0%	0.0%	0.5%	0.8%	0.6%	--	0.0%	4.3%	3.6%	0.0%	3.1%	--	0.0%	3.5%	4.5%	0.0%	4.0%	--	2.4%	

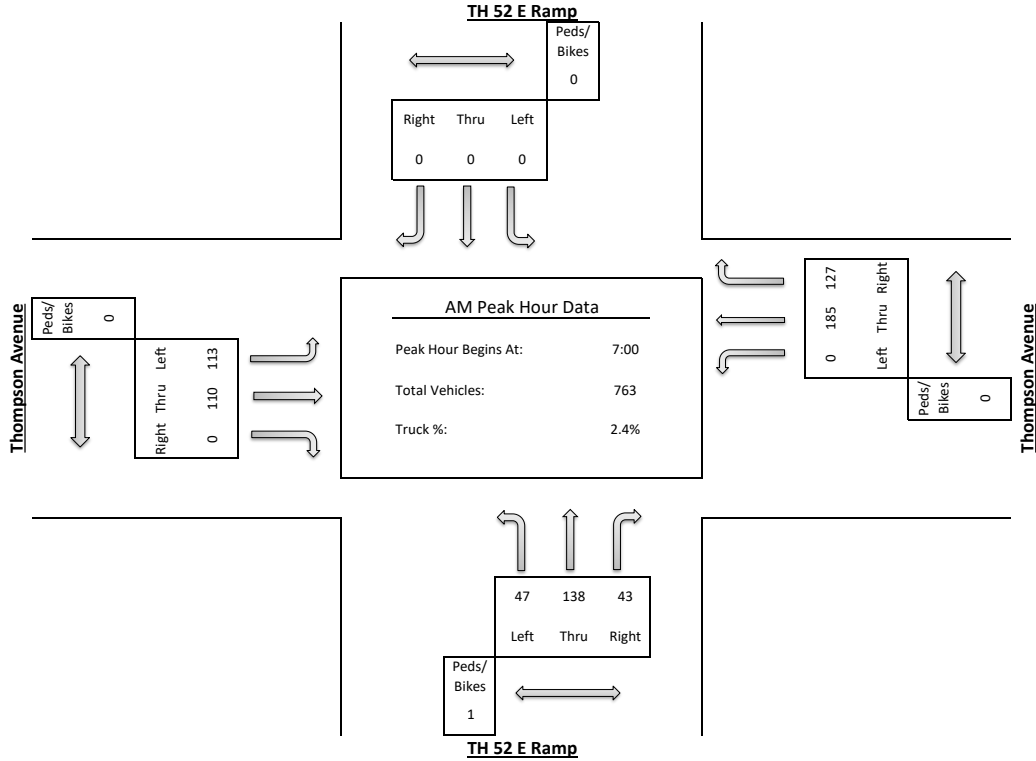

ALLIANT ENGINEERING, INC.

733 S Marquette Ave #700, Minneapolis, MN 55402

Intersection: Thompson Avenue & TH 52 E Ramp
 Date: 9/19/2024
 Duration: 0500-2300

Site Code: 441
 Ref Pt: N/A
 Page No: 4 of 5

All Vehicles (Cars & Trucks) Printed

Start Time	TH 52 E Ramp Southbound						Thompson Avenue Westbound						TH 52 E Ramp Northbound						Thompson Avenue Eastbound						Int. Veh. Total	Int. Ped/Bike Total
	U-Turn	Left	Thru	Right	App. Total	Peds/Bikes	U-Turn	Left	Thru	Right	App. Total	Peds/Bikes	U-Turn	Left	Thru	Right	App. Total	Peds/Bikes	U-Turn	Left	Thru	Right	App. Total	Peds/Bikes		
11:45	--	--	--	--	0	--	--	--	38	5	43	--	--	17	39	16	72	--	--	35	37	--	72	--	187	--
12:00	--	--	--	--	0	--	--	--	34	12	46	--	--	21	37	16	74	--	--	43	31	--	74	--	194	--
12:15	--	--	--	--	0	--	--	--	22	9	31	--	--	10	45	9	64	--	--	22	32	--	54	--	149	--
12:30	--	--	--	--	0	1	--	--	37	17	54	--	--	9	51	19	79	1	--	36	28	--	64	--	197	2
Hour Total	--	--	--	--	--	1	--	--	131	43	174	--	--	57	172	60	289	1	--	136	128	--	264	--	727	2
% of App.	0.0%	0.0%	0.0%	0.0%	0.0%	50.0%	0.0%	0.0%	75.3%	24.7%	0.0%	0.0%	0.0%	19.7%	59.5%	20.8%	39.8%	50.0%	0.0%	51.5%	48.5%	0.0%	36.3%	0.0%		
% of Total	0.0%	0.0%	0.0%	0.0%	0.0%	50.0%	0.0%	0.0%	18.0%	5.9%	23.9%	0.0%	0.0%	7.8%	23.7%	8.3%	39.8%	50.0%	0.0%	18.7%	17.6%	0.0%	36.3%	0.0%		
Cars Total	--	--	--	--	0	1	--	--	127	42	169	--	--	56	165	60	281	1	--	129	127	--	256	--	706	2
Cars % of Movement	0.0%	0.0%	0.0%	0.0%	0.0%	50.0%	0.0%	0.0%	96.9%	97.7%	97.1%	0.0%	0.0%	98.2%	95.9%	100%	97.2%	50.0%	0.0%	94.9%	99.2%	0.0%	97.0%	0.0%	97.1%	
Trucks Total	--	--	--	--	0	--	--	--	4	1	5	--	--	1	7	--	8	--	--	7	1	--	8	--	21	--
Trucks % of Movement	0.0%	0.0%	0.0%	0.0%	0.0%	--	0.0%	0.0%	3.1%	2.3%	2.9%	--	0.0%	1.8%	4.1%	0.0%	2.8%	--	0.0%	5.1%	0.8%	0.0%	3.0%	--	2.9%	

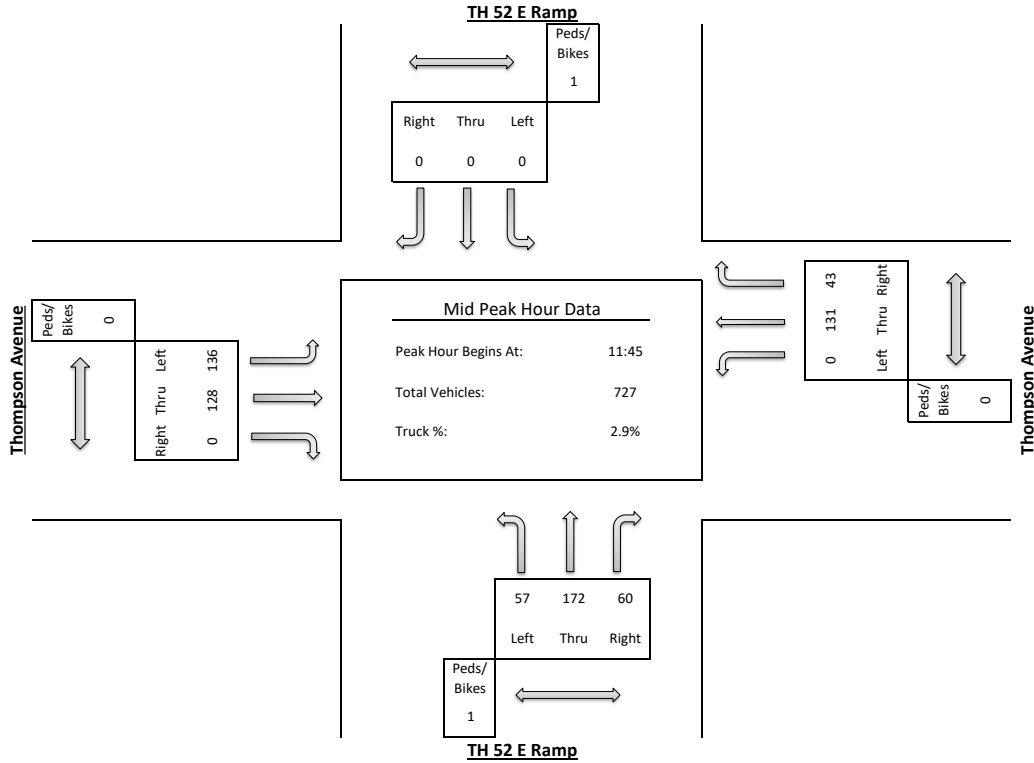

ALLIANT ENGINEERING, INC.

733 S Marquette Ave #700, Minneapolis, MN 55402

Intersection: Thompson Avenue & TH 52 E Ramp
 Date: 9/19/2024
 Duration: 0500-2300

Site Code: 441
 Ref Pt: N/A
 Page No: 5 of 5

All Vehicles (Cars & Trucks) Printed

Start Time	TH 52 E Ramp Southbound						Thompson Avenue Westbound						TH 52 E Ramp Northbound						Thompson Avenue Eastbound						Int. Veh. Total	Int. Ped/Bike Total			
	U-Turn	Left	Thru	Right	App. Total	Peds/Bikes	U-Turn	Left	Thru	Right	App. Total	Peds/Bikes	U-Turn	Left	Thru	Right	App. Total	Peds/Bikes	U-Turn	Left	Thru	Right	App. Total	Peds/Bikes					
16:15	--	--	--	--	0	--	--	--	45	20	65	--	--	21	51	15	87	--	--	45	53	--	98	--	250	--			
16:30	--	--	--	--	0	--	--	--	47	18	65	--	--	11	52	31	94	--	--	35	43	--	78	--	237	--			
16:45	--	--	--	--	0	--	--	--	29	12	41	--	--	14	53	32	99	--	--	40	56	--	96	--	236	--			
17:00	--	--	--	--	0	--	--	--	32	16	48	--	--	17	60	26	103	--	--	48	50	--	98	--	249	--			
Hour Total	--	--	--	--	--	--	--	--	153	66	219	--	--	63	216	104	383	--	--	168	202	--	370	--	972	--			
% of App.	0.0%	0.0%	0.0%	0.0%	0.0%	--	0.0%	0.0%	69.9%	30.1%	--	0.0%	16.4%	56.4%	27.2%	--	0.0%	45.4%	54.6%	0.0%	--	0.0%	17.3%	20.8%	0.0%	38.1%	--		
% of Total	0.0%	0.0%	0.0%	0.0%	0.0%	--	0.0%	0.0%	15.7%	6.8%	22.5%	--	0.0%	6.5%	22.2%	10.7%	39.4%	--	0.0%	17.3%	20.8%	0.0%	38.1%	--					
Cars Total	--	--	--	--	0	--	--	--	150	65	215	--	--	61	213	103	377	--	--	164	198	--	362	--	954	--			
Cars % of Movement	0.0%	0.0%	0.0%	0.0%	0.0%	--	0.0%	0.0%	98.0%	98.5%	98.2%	--	0.0%	96.8%	98.6%	99.0%	98.4%	--	0.0%	97.6%	98.0%	0.0%	97.8%	--	98.1%	--			
Trucks Total	--	--	--	--	0	--	--	--	3	1	4	--	--	2	3	1	6	--	--	4	4	--	8	--	18	--			
Trucks % of Movement	0.0%	0.0%	0.0%	0.0%	0.0%	--	0.0%	0.0%	2.0%	1.5%	1.8%	--	0.0%	3.2%	1.4%	1.0%	1.6%	--	0.0%	2.4%	2.0%	0.0%	2.2%	--	1.9%	--			

